

**MINISTRE DE L'EDUCATION, DE LA JEUNESSE ET DES SPORTS, EN CHARGE
DE L'ENSEIGNEMENT SUPERIEUR, DE LA RECHERCHE ET DE LA VIE
ASSOCIATIVE**

BREVET ATHLETIQUE ECOLE ELEMENTAIRE

Organisé par :

**Le Ministère
DE L'EDUCATION,
de la JEUNESSE et des
SPORTS,**
en charge de l'enseignement
supérieur, de la recherche et
de la vie associative

Soutenu par

**L'USEP
et la Fédération
d'Athlétisme
de Polynésie française**

BA2E : Brevet Athlétique Ecole Élémentaire

Le principe : Mesurer les performances de **tous** les élèves de l'école à des épreuves athlétiques pour déterminer **l'indice sportif de l'école**.

Inciter à la pratique des activités à caractère athlétique pour développer les aptitudes motrices fondamentales :
courir, sauter, lancer.

Sommaire:

- * Règlement des épreuves
- * Description des épreuves
- * Fiches de résultats

Destiné aux écoles de la Polynésie française

Ce brevet s'adresse à **toutes les écoles** de Polynésie française et concerne les classes de CP, CE1, CE2, CM1 et CM2. Il suppose de pratiquer des activités à base de courses, de lancers divers et de sauts variés. Ces actions motrices de base se retrouvent dans toutes les activités physiques et sportives et participent au développement harmonieux de l'enfant.

DEROULEMENT

La participation **OBLIGATOIRE** de tous les élèves permet de déterminer l'indice sportif de l'école.

Chaque fois que possible, en fonction du handicap, les élèves handicapés participeront aux épreuves. L'enseignant appréciera la performance et pourra ajouter un bonus allant jusqu'à un maximum de 3 points supplémentaire par épreuve.

Les écoles sont regroupées en quatre catégories selon leur effectif :

CATEGORIE 1 : Effectif inférieur à 31 élèves inscrits

CATEGORIE 2 : Effectif compris entre 31 et 80 élèves inscrits

CATEGORIE 3 : Effectif compris entre 81 et 200 élèves inscrits

CATEGORIE 4 : Effectif supérieur à 200 élèves inscrits

LES EPREUVES

Quatre épreuves individuelles.

Elles sont **obligatoires pour tous les élèves non dispensés d'EPS**, présents à l'une ou aux deux séances officielles retenues (**du 16 janvier au 23 mars 2012**).

La date de cette ou ces journées est laissée à l'initiative de chaque école.

Une course, un saut, un lancer d'adresse et un lancer en distance sont l'objet de perfor-

mances individuelles enregistrées **sous la responsabilité de l'enseignant.**

Chaque performance est cotée de 1 à 5 points suivant le barème ci-joint.

Une épreuve collective

Elle consiste en une course en relais ;
Pour les catégories d'écoles 1 et 2 il s'agit de courir « 500 m à dix » et pour les catégories 3 et 4 « 1000 m à vingt ».

Participent à ce relais deux élèves seulement par niveau dans les catégories 1 et 2 et quatre élèves appartenant à chacun des cinq niveaux de classe dans les catégories 3 et 4.

Le nombre de tentatives est libre. La composition de l'équipe de relais peut être modifiée d'un essai à l'autre. Seule la meilleure performance est retenue. Cette performance n'entre pas dans le calcul de l'indice sportif. .

LES RESULTATS : Outils -> Fichier excel ba2e_ ecole

Pour aider les écoles à déterminer leur indice, il existe un fichier numérique, un classeur excel dénommé « ba2e_ ecole » comprenant plusieurs onglets :

- 1) **Onglet : Résultats école** : destiné aux directeurs (trices), ce fichier sert à synthétiser les résultats de toutes les classes (à partir des onglets classe1, 2 ...) et à calculer l'indice sportif de l'école.
- 2) **Onglet : Résultats classes** : destinés aux enseignants. Ce fichier permet de totaliser les points selon les épreuves passées pour chacun des participants. L'enseignant de chaque classe communique au directeur de l'école :
 - le nombre de points totalisés par la classe dans les quatre épreuves
 - L'effectif des élèves dont ont été enregistrées les performances cotées dans les quatre épreuves (obligatoires pour chacun)

3) Onglet : Barème

Il existe 2 types de classeur excel

- un pour les écoles jusqu'à 10 classes : ba2e_ecole-10-classes
- un pour les écoles de plus de 10 classes : ba2e_ecole-plus-10-classes

LES RESULTATS : Envoi des résultats (avant le 23 mars 2012)

Le classeur excel ba2e_ecole sera transmis par courriel simultanément

- à votre circonscription
- au bureau EPS : bureaueps987@gmail.com ou cssu@mail.pf

1. COURSE DE VITESSE INDIVIDUELLE : 30 METRES

Au signal « à vos marques », l'élève s'immobilise debout derrière la ligne de départ. Il s'élançait au bruit d'un claquoir, d'un frapper de mains ou d'un coup de sifflet.

Si l'élève démarre avant le signal (faux départ), il est rappelé de la voix. S'il fait deux faux départs sa tentative est nulle. Le temps de course est pris au 1/10e de seconde par un chrono-

nomètre placé sur la ligne d'arrivée.

Deux tentatives par séance officielle.

2. MULTIBONDS

Dans une zone d'élan fixée à huit mètres maximum et bornée, l'élève peut choisir lui-même son point de départ. Il prend son appel d'un pied dans une zone de 50 cm délimitée par deux lignes. La ligne la plus éloignée du point de départ est la « ligne

d'appel ». Trois « grandes foulées » dont la dernière se termine par une réception qui s'effectue sur un sautoir ou sur un tapis fixé au sol. Le saut est mesuré de la marque du talon la plus proche perpendiculairement à la ligne d'appel. Trois

tentatives par séance officielle. Si au cours d'une tentative, l'élève touche ou dépasse la ligne d'appel (saut mordu) ou s'il tombe à la réception en arrière des pieds, le saut n'est pas mesuré et peut être recommencé une seule fois.

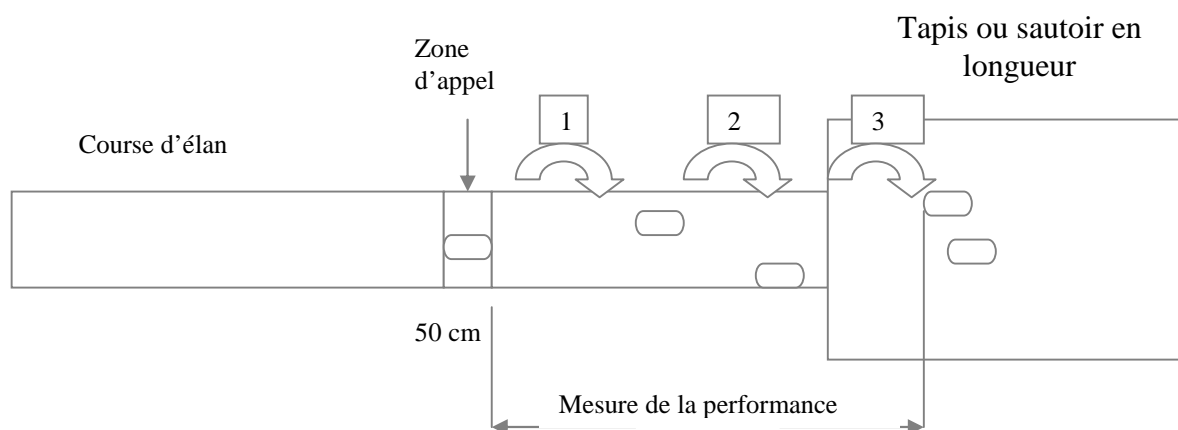

3. LANCER EN DISTANCE AVEC ELAN

Lancer d'une balle de tennis d'une main « à bras cassé » avec 5 mètres d'élan maximum. La balle doit retomber dans une zone, un couloir de 10 mètres de large.

Pour que le lancer soit « bon » et mesuré, il ne faut pas que le lanceur touche ni ne dépasse la ligne de lancer. La mesure, en fonction du barème, s'effectue perpendiculairement du point de chute de la balle à la ligne de

lancer (pour faciliter la prise de performance, des lignes peuvent être tracées au sol) Retenir le meilleur lancer sur 5 essais par séance officielle.

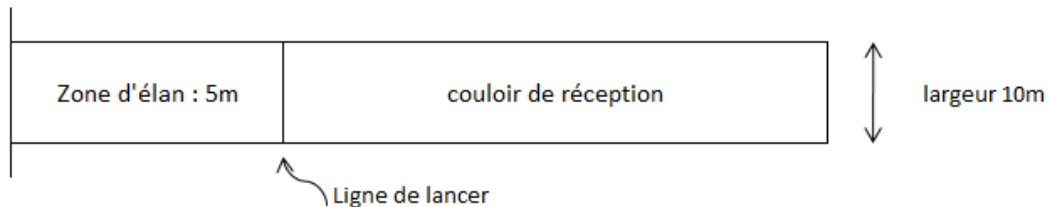

4. LANCER D'ADRESSE SANS ELAN

A partir d'une ligne, lancer successif de cinq balles de tennis sur une cible de 1,20 mètre de diamètre, tracée ou disposée verticalement à un mètre du sol.

Le lancer est nul si l'élève franchit la ligne. La distance du lancer varie en fonction du barème. Chaque balle dans la cible = 1 point.

Chaque enfant à droit à deux essais d'une série de cinq balles par séance officielle. Retenir le score de la meilleure série.

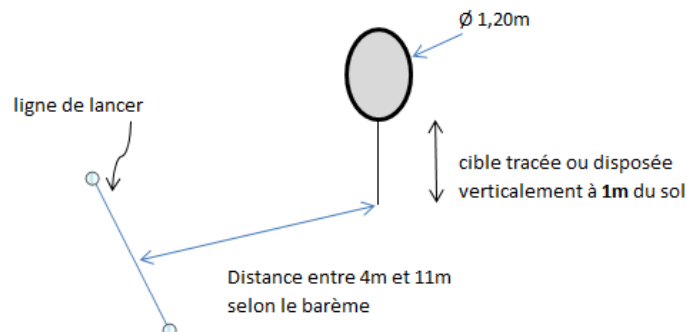

5. COURSE DE RELAIS

« 1000 mètres à 20 » ou « 500 mètres à 10 » selon la catégorie de l'école. Les 20 ou les 10 élèves retenus pour les 1000 ou

500 mètres doivent s'organiser pour que le témoin (cylindre de bois de 20 cm ou morceau de manche à balai) passant de main

en main parcourt 1000 ou 500 mètres dans le temps le plus court.

total des points

Indice sportif : _____ X 100 =

nombre de participants

01 - FICHE DES RESULTATS : ECOLE

Pour les écoles ne possédant pas de connexion internet

IMPORTANT : Communiquer les résultats avant le 23 mars 2012 au Bureau EPS par la voie hiérarchique

Date. : **N° CIRC. :** **NOM DE L'ECOLE :**

TELEPHONE : **COMMUNE :**

Effectif officiel de l'école : **Nombre de participants :**

Catégorie : Nombre d'élèves inscrits

	Cat. : 1		Cat. : 2		Cat. 3		Cat. : 4
	Moins de 31		De 31 à 80		De 81 à 200		Plus de 200

Indiquer les points par classe pour chacune des épreuves

	Classes	Effectif classe	Effectif participants	1- Course 30m	2- Multi-bonds	3-Lancer en distance avec élan	4-Lancer d'adresse sans élan	Total des points
								TOTAL
1								
2								
3								
4								
5								
6								
7								
8								
9								
10								
11								
12								
13								
14								
15								
16								
17								
18								
19								
20								

INDICE DE L'ECOLE => (total des points x 100) / nombre de participants :

Total des points	x 100	/ Nombre de participants	INDICE DE L'ECOLE

Remarque pour l'épreuve subsidiaire :

- Cat 1 et 2 : 500m à 10 – 2 élèves par niveau (CP, CE1, CE2, CM1, CM2)
- Cat 3 et 4 : 1000m à 20 – 4 élèves de chaque niveau}

02 - FICHE DES RESULTATS : CLASSE

DATE :

CLASSE :

NIVEAU :

ENSEIGNANT :

	Elèves Prénom	1-Course 30m (perf.)	Pts	2- Multibonds (perf.)	Pts	3-Lancer en distance avec élan (perf.)	Pts	4-Lancer d'adresse sans élan (perf.)	Pts
1									
2									
3									
4									
5									
6									
7									
8									
9									
10									
11									
12									
13									
14									
15									
16									
17									
18									
19									
20									
21									
22									
23									
24									
25									
26									
27									
28									
29									
30									

BAREME BA2E 2011/2012								
Age	Course - 30 m - (en sec. et 1/10e de sec.)	pts	Multibonds	pts	Lancer en distance	pts	Lancer d'adresse sur 5 lan- cers 1 point par lancer réus- si	pts
6 ans	8,2 et plus	1	de 0 à 3,35	1	de 0 à 6	1	cible à 4 mètres	1
	de 7,7 à 8,1	2	de 3,35 à 3,55	2	de 6 à 8	2		2
	de 7,1 à 7,6	3	de 3,55 à 3,75	3	de 8 à 12	3		3
	de 6,4 à 7	4	de 3,75 à 3,95	4	de 12 à 16	4		4
	6,3 et moins	5	3.95 et plus	5	16 et plus	5		5
7 ans	7,8 et plus	1	de 0 à 3,95	1	de 0 à 8	1	cible à 5 mètres	1
	de 7,3 à 7,7	2	de 3,95 à 4,15	2	de 8 à 12	2		2
	de 6,7 à 7,2	3	de 4,15 à 4,35	3	de 12 à 16	3		3
	de 6,2 à 6,6	4	de 4,35 à 4,55	4	de 16 à 20	4		4
	6,1 et moins	5	4.55 et plus	5	20 et plus	5		5
8 ans	7,6 et plus	1	de 0 à 4,55	1	de 0 à 10	1	cible à 6 mètres	1
	de 7,1 à 7,5	2	de 4,55 à 4,75	2	de 10 à 14	2		2
	de 6,6 à 7	3	de 4,75 à 4,95	3	de 14 à 18	3		3
	de 6 à 6,5	4	de 4,95 à 5,15	4	de 18 à 22	4		4
	5,9 et moins	5	5,15 et plus	5	22 et plus	5		5
9 ans	7,5 et plus	1	de 0 à 5,15	1	de 0 à 12	1	cible à 7 mètres	1
	de 6,9 à 7,4	2	de 5,15 à 5,35	2	de 12 à 16	2		2
	de 6,4 à 6,8	3	de 5,35 à 5,55	3	de 16 à 20	3		3
	de 5,8 à 6,3	4	de 5,55 à 5,75	4	de 20 à 24	4		4
	5,7 et moins	5	5.75 et plus	5	24 et plus	5		5
10 ans	7,3 et plus	1	de 0 à 5,75	1	de 0 à 14	1	cible à 8 mètres	1
	de 6,8 à 7,2	2	de 5,75 à 5,95	2	de 14 à 18	2		2
	de 6,3 à 6,7	3	de 5,95 à 6,15	3	de 18 à 22	3		3
	de 5,7 à 6,2	4	de 6,15 à 6,35	4	de 22 à 26	4		4
	5,6 et moins	5	6.35 et plus	5	26 et plus	5		5
11 ans	6,7 et plus	1	de 0 à 6,35	1	de 0 à 16	1	cible à 9 mètres	1
	de 6,1 à 6,6	2	de 6,35 à 6,55	2	de 16 à 20	2		2
	de 5,4 à 6	3	de 6,55 à 6,75	3	de 20 à 24	3		3
	de 5 à 5,3	4	de 6,75 à 6,95	4	de 24 à 28	4		4
	4,9 et moins	5	6,95 et plus	5	28 et plus	5		5
12 ans	6,5 et plus	1	de 0 à 6,95	1	de 0 à 18	1	cible à 10 mètres	1
	de 5,8 à 6,4	2	de 6,95 à 7,15	2	de 18 à 22	2		2
	de 5,3 à 5,7	3	de 7,15 à 7,35	3	de 22 à 26	3		3
	de 4,8 à 5,2	4	de 7,35 à 7,55	4	de 26 à 30	4		4
	4,7 et moins	5	7,55 et plus	5	30 et plus	5		5
13 ans	6,2 et plus	1	de 0 à 7,55	1	de 0 à 24	1	cible à 11 mètres	1
	de 5,5 à 6,1	2	de 7,55 à 7,75	2	de 24 à 28	2		2
	de 5,0 à 5,4	3	de 7,75 à 7,95	3	de 28 à 32	3		3
	de 4,5 à 4,9	4	de 7,95 à 8,15	4	de 32 à 36	4		4
	4,4 et moins	5	8,15 et plus	5	36 et plus	5		5

DIRECTION DE L'ENSEIGNEMENT PRIMAIRE

Chargé de mission pour le développement de l'EPS et du sport scolaire

Téléphone : 46 29 05

Portable : 710 321

Télécopie : 42 40 39

Courriel : charles.berger@education.gov.pf



**Ministère de l'éducation, de la
jeunesse et des sports, en
charge de l'enseignement supé-
rieur de la recherche et de la
vie associative**

Tous les éléments dont vous avez besoin (barème, fiche de résultats pour la classe et pour l'école) sont sur le site eps.dep.pf

**Extrait de la note circulaire du ministre de l'éducation sur le
développement de l'EPS et du sport scolaire 2011/2012 :**

« Je souhaite enfin voir toutes les écoles du premier degré participer au Brevet Athlétique des Ecoles. Au même titre que les évaluations nationales permettent de mesurer les progrès en français et mathématiques, le BA2E est un moyen pour chaque école de mesurer et, si possible d'améliorer, son indice sportif d'une année sur l'autre. »

Tauhiti NENA